



PxAqua 3
SH 12V

Opis produktu

Lampa LED PxAqua 3 SH 12V jest przeznaczona do oświetlenia podwodnego. Może być również stosowana do oświetlania wnętrza oraz zewnętrznych detali architektonicznych.

W lampie zastosowano trzy wysokowydajne diody LED OSRAM Oslon. Diody dostępne są w kolorze białym, w 3 różnych temperaturach barwowych: biały zimny, biały ciepły lub biały neutralny. Lampa może być wyposażona w optykę o kątach świecenia 10°, 22° (standard) lub 40°. Obudowa wykonana jest ze stali nierdzewnej kwasoodpornej (316L).

Urządzenie dostarczane jest z dwumetrowym przewodem zasilającym.

Lampa pracuje zasilana napięciem 12V DC. Aby ją zasilić należy zastosować driver lub zasilacz napięciowy. W przypadku wykorzystania driver'a napięciowego np. PX254 możliwe jest ściemnianie produktu.

Dane techniczne

Typ:	PX 284
Ilość diod:	3
Zasilanie:	12 V DC
Pobór prądu:	350mA
Klasa szczelności:	IP68
Materiał obudowy:	stal nierdzewna kwasoodporna (316L)
CRI:	≥ 80
Kąty świecenia:	22° (typowe), 10°, 40° (na zamówienie)
Dostępne kolory diod:	biały ciepły, biały zimny, biały neutralny
Jasność (22° odl. 1 m):	1120 lx
Masa:	0,51 kg
Wymiary:	średnica: 55,8 mm wysokość: 33 mm wysokość z nóżką podstawy: 80 mm

Podłączenie przewodów

Poniżej zostały przedstawione możliwe kolory przewodów zastosowanych w lampie. Przewody powinny być podłączone zgodnie z opisem. Lampy należy łączyć równoległe.

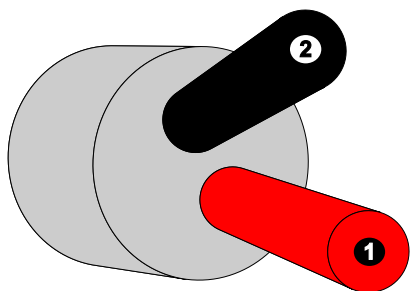

- ❶ + (czerwony)
- ❷ - (czarny)

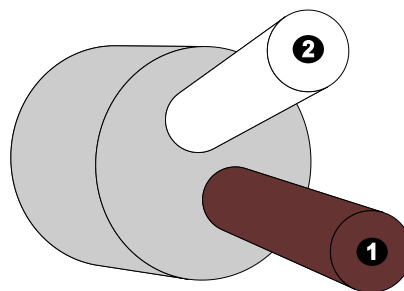

- ❶ + (brązowy)
- ❷ - (biały)

Rysunek techniczny

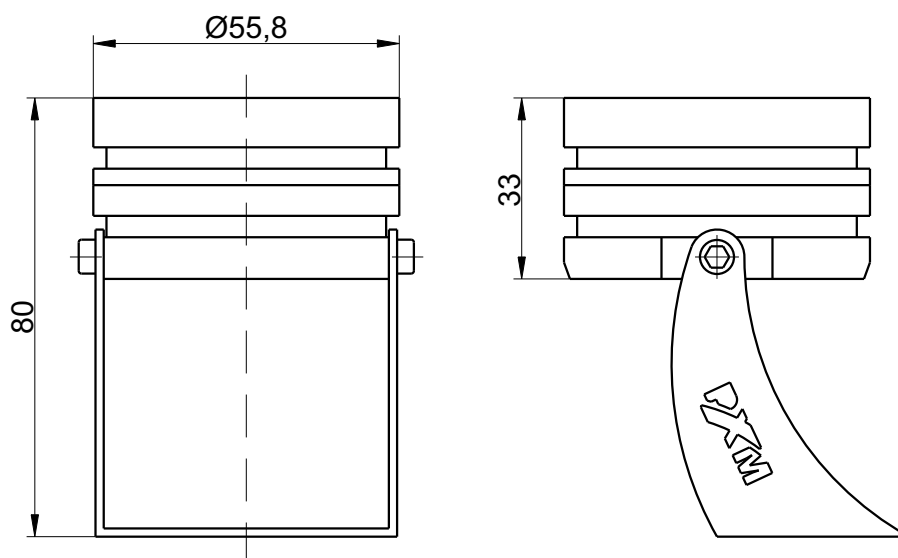

Uwaga!!!

Przy montażu lampy należy pamiętać o zostawieniu wystarczającej ilości miejsca dla przepustu kablowego, z którego wychodzi kabel zasilający.