

PX165

Splitter DMX

Instrukcja obsługi



Spis treści

1 Opis.....	3
2 Warunki bezpieczeństwa.....	4
3 Opis złączy i elementów sterowania.....	5
4 Podłączenie sygnału DMX.....	6
5 Sygnalizacja kontrolki.....	7
6 Schemat podłączenia.....	8
7 Wymiary.....	10
8 Dane techniczne.....	11

Producent zastrzega sobie możliwość wprowadzania zmian w funkcjonowaniu i obsłudze urządzenia, mających na celu ulepszenie wyrobu.

PXM Marek Żupnik sp.k.
Podłęże 654
32-003 Podłęże
numer rejestrowy BDO 000005972

tel. +48 12 385 83 06
mail: info@pxm.pl
www.pxm.pl

Rev.1-7
09.12.2020

1 Opis

Splitter, czyli rozdzielacz sygnału DMX, umożliwia tworzenie rozgałęzień w rozbudowanych instalacjach DMX. Ponieważ przy dużej ilości odbiorników połączenie ich szeregowo w jeden łańcuch może być kłopotliwe, przewidziano możliwość tworzenia rozgałęzień toru DMX przy pomocy splittera.

Za pomocą PX165 można rozdzielić wejściowy sygnał DMX na 6 niezależnych gałęzi. Ponieważ tory wyjściowe są separowane galwanicznie zarówno od wejścia, jak i między sobą, oraz odpowiednio wzmacniane, co gwarantuje poprawną pracę całej instalacji.

Splitter produkowany jest w obudowie przystosowanej do montażu na standardowych szynach DIN 35mm.

2 Warunki bezpieczeństwa

PX165 jest urządzeniem zasilanym napięciem bezpiecznym 12 – 24V DC, jednak podczas jego instalacji i użytkowania należy bezwzględnie przestrzegać podanych poniżej reguł:

1. Urządzenie może być podłączone wyłącznie do zasilania 12 – 24V DC o obciążalności zgodnej z danymi technicznymi.
2. Należy chronić wszystkie przewody przed uszkodzeniami mechanicznymi i termicznymi.
3. W przypadku uszkodzenia któregokolwiek z przewodów należy zastąpić go przewodem o takich samych parametrach technicznych.
4. Do podłączenia sygnału DMX stosować wyłącznie przewody ekranowane.
5. Wszelkie naprawy jak i podłączenia wyjść, czy sygnału DMX mogą być wykonywane wyłącznie przy odłączonym zasilaniu.
6. Należy bezwzględnie chronić PX165 przed kontaktem z wodą i innymi płynami.
7. Unikać gwałtownych wstrząsów, a w szczególności upadków.
8. Nie wolno podłączać do zasilania urządzenia z uszkodzoną (pękniętą) obudową.
9. Nie włączać urządzenia w pomieszczeniach o wilgotności powyżej 90%.
10. Urządzenia nie należy używać w pomieszczeniach o temperaturze niższej niż +2°C lub wyższej niż +40°C.
11. Do czyszczenia używać wyłącznie lekko wilgotnej ściereczki.

3 Opis złączy i elementów sterowania

6 złączy wyjściowych DMX
(izolowane optycznie i galwanicznie)

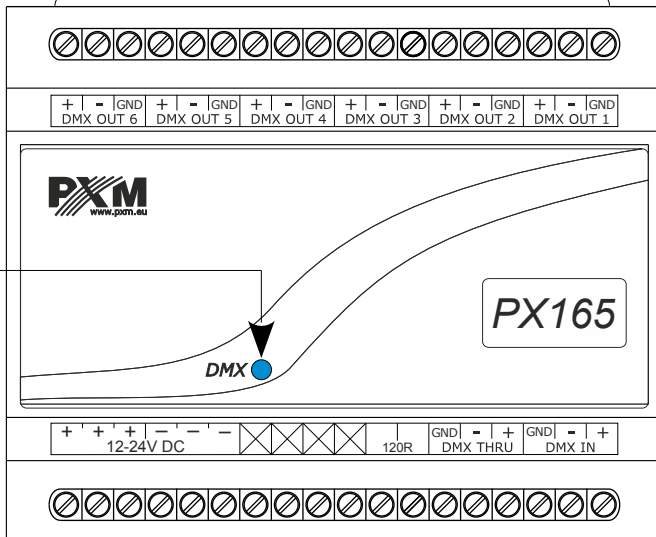

kontrolka
sygnału DMX

złącza zasilania 12 – 24V DC

zwarcie pinów
(działa jak terminator)

złącze wejściowe DMX

złącze wyjściowe
DMX pasywne

4 Podłączenie sygnału DMX

PX165 musi być podłączony do linii DMX szeregowo, bez rozgałęzień na kablu sterującym. Oznacza to, że do pinów **DMX IN** w splitterze należy doprowadzić kabel sterujący, a następnie z pinów **DMX THRU** poprowadzić go do kolejnych odbiorników DMX.

Jeżeli PX165 jest ostatnim urządzeniem w linii DMX (do wyjścia **DMX THRU** nie ma podłączonego odbiornika), to należy zewrzeć ze sobą zaciski **120R** – mostek na tych pinach będzie działać jak terminator (opornik 120 Ohm).

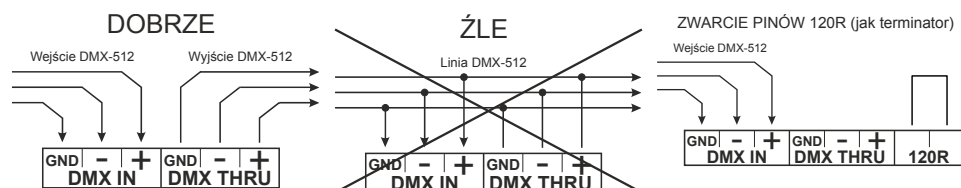

Każde z sześciu wyjść splittera jest traktowane jako początek nowej linii DMX. Maksymalnie można podłączyć do 32 urządzeń z długością linii DMX do 500 metrów. W ostatnim urządzeniu każdej linii wyjściowej DMX koniecznie należy wpiąć terminator.

5 Sygnalizacja kontrolki

Na obudowie urządzenia znajduje się dioda sygnalizująca stan pracy urządzenia.

Działanie	Funkcja
kontrolka miga dwa razy na niebiesko	podłączenie zasilania
kontrolka miga (co 0,5s) na niebiesko	transmisja sygnału DMX
szybkie mignięcie (co 3s) na niebiesko	urządzenie nie odbiera sygnału DMX

6 Schemat podłączenia

a) podłączenie sterownika DMX oraz dwóch ściemniaczy do wyjść DMX

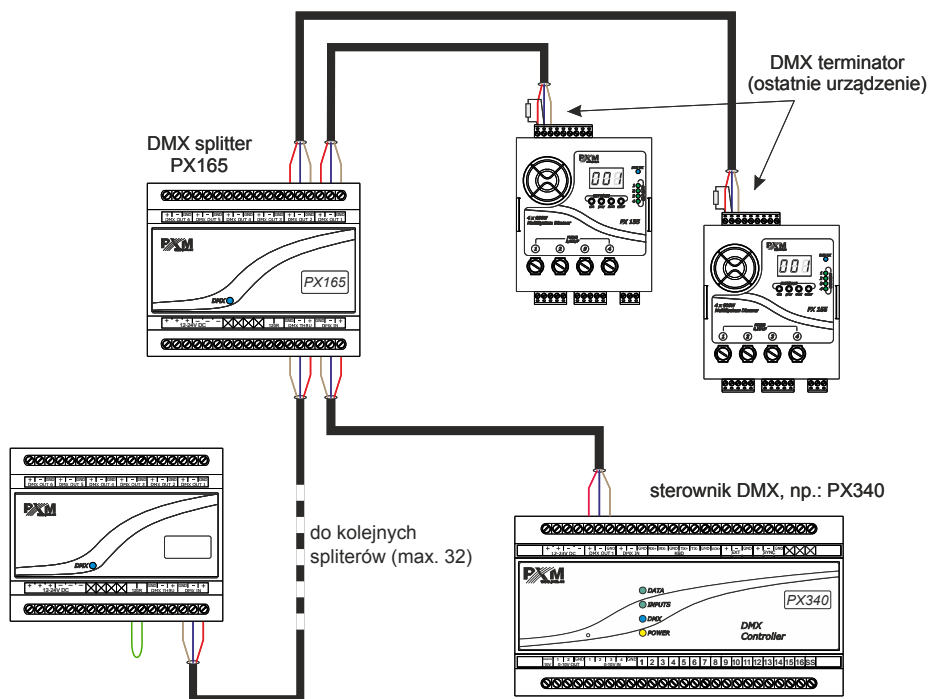

b) podłączenie sterownika DMX oraz do 32 urządzeń na liniach DMX

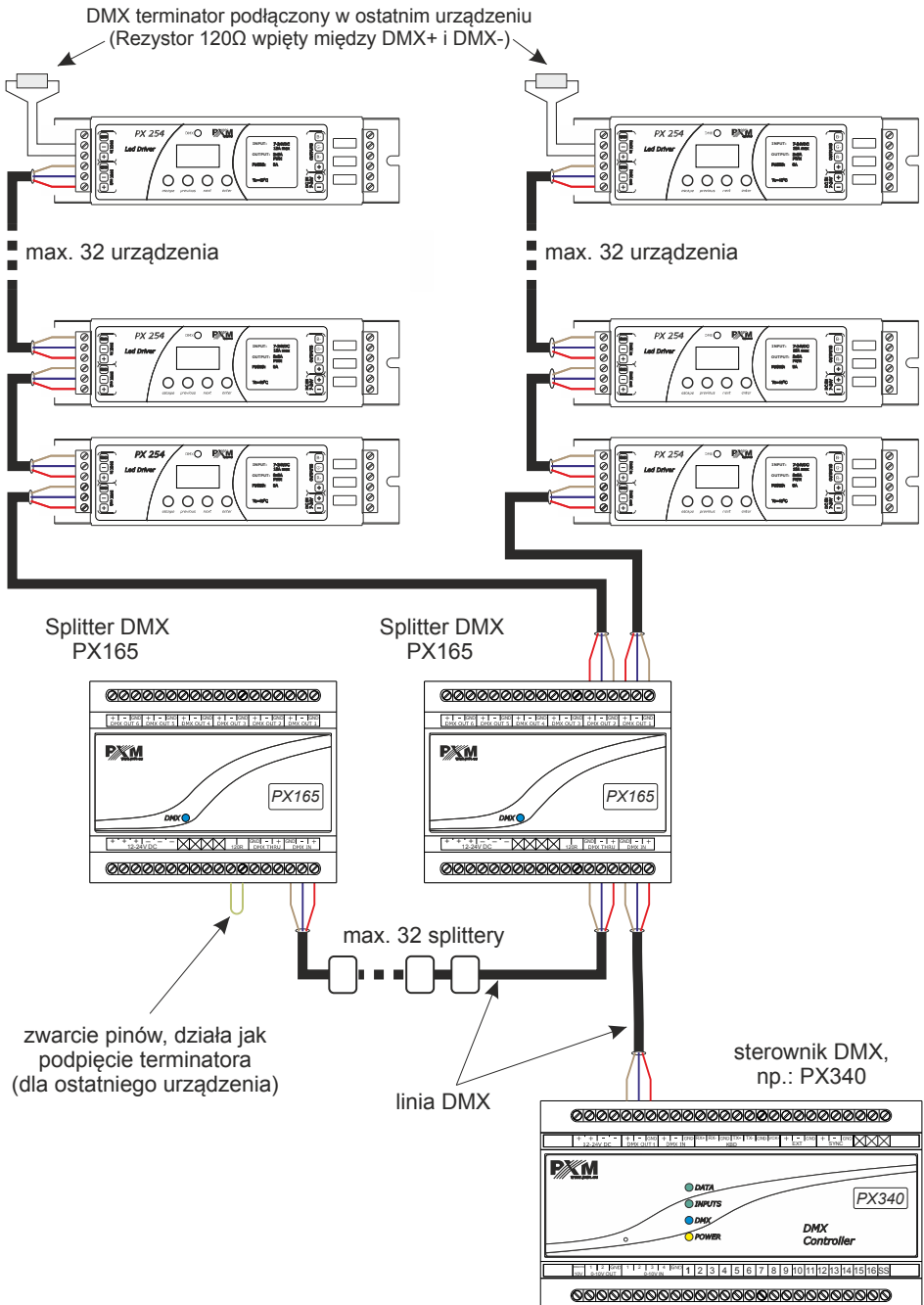

c) zwarcie pinów 120R – jeśli splitter jest ostatnim urządzeniem i żaden odbiornik nie jest podłączony do wyjścia *DMX THRU*, to mostek na tych pinach działa jak terminator

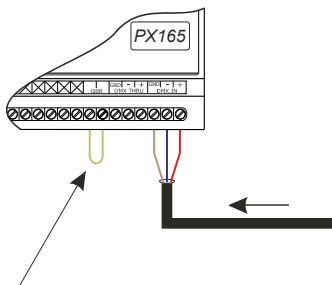

zwarcie pinów 120R,
(działa jak podpięcie terminatora,
jeśli splitter jest ostatnim urządzeniem)

7 Wymiary

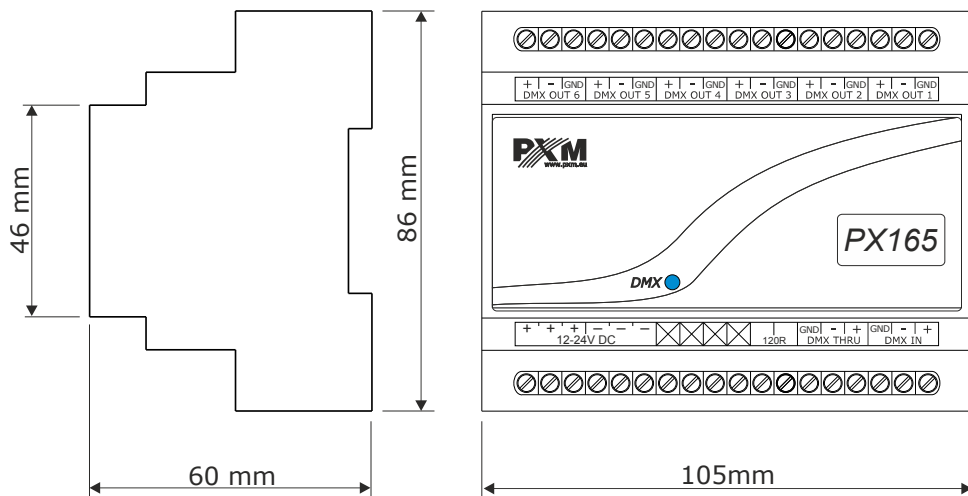

8 Dane techniczne

typ	PX165
zasilanie	12 – 24V DC
kanały DMX	512
ilość wejść DMX	1
ilość wyjść DMX	6
optyczna izolacja linii	tak
wbudowany terminator	tak (zwarcie dwóch pinów 120R)
napięcie przebicia izolacji WE / WY	>1000V
pobór mocy	max. 7W
masa	0.2kg
wymiary	szerokość: 105mm (6 modułów DIN) wysokość: 86mm głębokość: 60mm

UWAGA! Od urządzenia o numerze seryjnym 13030326 został rozszerzony zakres napięcia zasilającego z 12V DC do 12 – 24V DC.

DEKLARACJA ZGODNOŚCI UE

PXM Marek Żupnik spółka komandytowa
Podłęże 654, 32-003 Podłęże

deklarujemy, że produkowany przez nas wyrób:

Nazwa towaru: Splitter DMX

Kod towaru: PX165

Spełnia wymogi następujących norm oraz norm zharmonizowanych:

PN-EN IEC 63000:2019-01	EN IEC 63000:2018
PN-EN 55103-1:2012	EN 55103-2:2009
PN-EN 61000-4-2:2011	EN 61000-4-2:2009
PN-EN IEC 61000-6-1:2019-03	EN IEC 61000-6-1:2019
PN-EN 61000-6-3:2008	EN 61000-6-3:2007

Oraz spełnia wymogi zasadnicze następujących dyrektyw:

2011/65/UE **DYREKTYWA PARLAMENTU EUROPEJSKIEGO I RADY** z dnia 8 czerwca 2011 r. w sprawie ograniczenia stosowania niektórych niebezpiecznych substancji w sprzęcie elektrycznym i elektronicznym.

2014/30/UE **DYREKTYWA PARLAMENTU EUROPEJSKIEGO I RADY** z dnia 26 lutego 2014 r. w sprawie harmonizacji ustawodawstw państw członkowskich odnoszących się do kompatybilności elektromagnetycznej, zastępuje dyrektywę 2004/108/WE.

Marek Żupnik spółka komandytowa
32-003 Podłęże, Podłęże 654
NIP 677-002-54-53



mgr inż. Marek Żupnik.